

## Painel FO 24 Portas c/ Gaveta Deslizante

**Cód.: 2901120**

Painel de 24 portas com gaveta deslizante, adaptável a todos os racks/bastidores standard de 19", constituente dos sistemas de rede estruturada TEKA.

Solução modular e versátil para uma correta terminação, arrumação e distribuição das fibras, possibilitando igualmente upgrades fáceis.

Compatível com alinhadores SC Simplex, SC Duplex e LC Duplex.



- Fabricado em chapa de aço 1,5mm
- Sistema modular com capacidade para 24 alinhadores SC Simplex, SC Duplex e LC Duplex, agrupados em 2 platinas de 12 alinhadores cada
- Máxima flexibilidade na configuração e/ou substituição dos alinhadores
- Gaveta deslizante para fácil acesso e conetorização das fibras
- Identificação das portas na parte frontal
- 8 entradas para cabos (4 + 4) na parte traseira da gaveta, com diâmetro de 15mm e protegidos por passa cabos de borracha
- Inclui todos os acessórios necessários para montagem e configuração
- Ajustável em profundidade
- Tratamento de superfície por fosfatação e lacagem com epoxy-polyester texturado, na cor preta (RAL 9005)

### Notas:

Gaveta fornecida sem alinhadores

Compatível com alinhadores SC Simplex, SC Duplex e LC Duplex

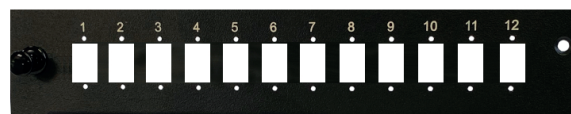

2x Platina p/ 12 Alinhadores SC Simplex ou LC Duplex

### Acessórios incluídos:

2 platinas, cada uma com capacidade para 12 alinhadores SC Simplex ou LC duplex

2 platinas, cada uma com capacidade para 12 alinhadores SC Duplex

Abraçadeira de nylon (6 unidades de 10cm e 2 unidades de 15cm)

2 Bucins (PG 9) para prender e proteger os cabos na entrada

2 cassetes com capacidade para instalação de 24 proteções de fusão cada 24 proteções de fusão de 60mm

2 fitas/tubos em espiral para organização e proteção das fibras no interior da gaveta

4 rebites expansíveis para fixação das platinas

4 conjuntos de fixação (parafuso e porca-gaiola)

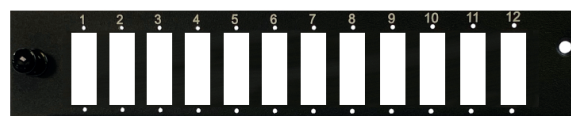

2x Platina p/ 12 Alinhadores SC Duplex

### Normas aplicáveis

Diretiva LDV: 2014/35/EU

EN IEC 62368-1:2020+A11:2020

Diretiva RoHS: 2011/65/EU, (EU)2015/863

EN IEC 63000:2018

EIA/310-E; EN 60297-3-100:2009; DIN 41494 PARTE 1&7

## Construção

Painel metálico	Aço de 1,5mm
Capacidade	24 Portas SC Simplex ou Duplex (sistema modular 2x 12 Portas)
Entrada de Cabos	8 entradas posteriores ( $\varnothing = 15\text{mm}$ )
Ajuste de profundidade [mm]	50
Tratamento de superfície	Fosfatação e lacagem com epoxy-polyester texturado
Cor	Preto (RAL 9005)
Dimensões [mm]	1U (44x483x250)
Peso [kg]	2,0

## Desenho dimensional

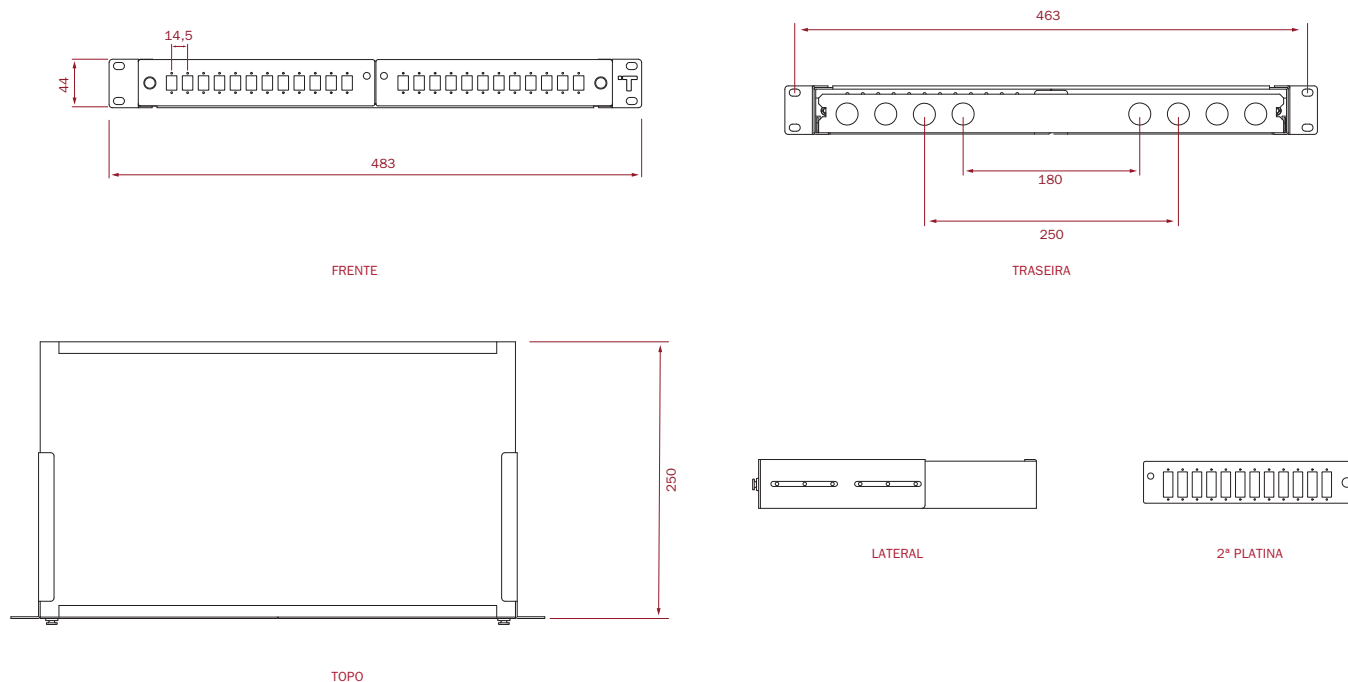

## Informação logística

<b>Código:</b> 2901120	Designação: Painel FO 24P vazio c/ gaveta deslizante 19", 1U	EAN13: 5604634088752	ETIM: EC001130
Emb. unitária: Cx. de cartão	Qtd: 1	Peso Bruto [kg]: 2,40	Dimensão[cm]: 53x32x6
Emb. conjunto (1 pack): Cx. de Cartão	Qtd: 5	Peso Bruto [kg]: 12,0	Dimensão[cm]: 56x34x35