

Central Amplificadora TV+SAT, conf.

Cod.: 2902201

Central que pode operar como amplificador de cabeça de rede ou de linha para as bandas de TV Terreste e Satélite.

Permite amplificar, combinar e balancear sinais de TV Terreste e Satélite.

Adequado para sistemas coletivos de pequenas a médias dimensões.

Otimizado para televisão digital.

- Amplificação de sinais das bandas de TV Terreste e Satélite
- Amplificação separada por bandas com ajuste independente de ganho e equalização
- Ajustes discretos e precisos (via switches de 16 posições)
- Configurável para 1 ou 2 entradas
 - Entrada comum para TV Terr. + SAT
 - Entradas separadas para TV Terr. e SAT
- Elevado ganho e nível de saída
- Saída de teste
- Passagem de corrente para alimentação de ativos
- Blindagem metálica em zamak
- Conectores tipo F (fêmea)

Normas aplicáveis

Diretiva EMC: 2014/30/EU

EN 50083-2:2012 + A1:2015

Diretiva LVD: 2014/35/EU

EN IEC 62368-1:2020 + A11:2020

EN 60728-11:2017 + A11:2018

Diretiva RED: 2014/53/EU

ETSI EN 303 354:2017

Diretiva RoHS: 2015/863/EU

EN IEC 63000:2018

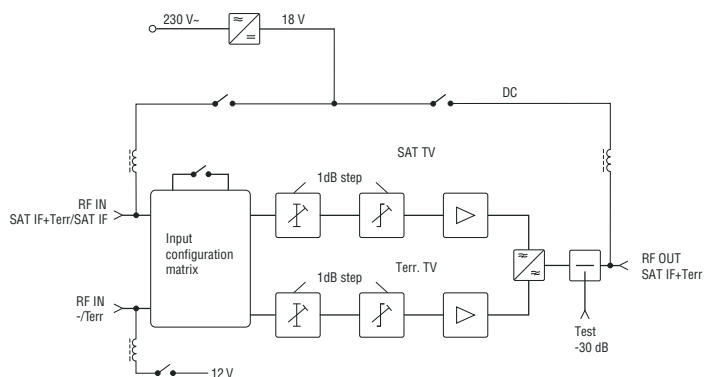
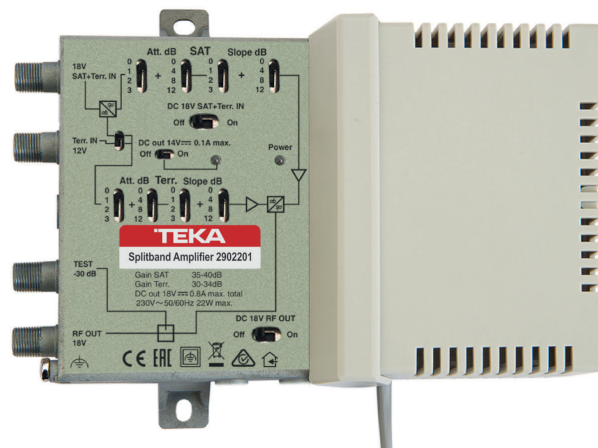

Especificações Técnicas

Via Direta

Gama de Frequências [MHz]	TV: 47 - 790; SAT: 950 - 2400
Ganho [dB]	TV: 30 ~ 34 (Pré correção de 4dB); SAT: 35 ~ 40 (Pré correção de 5 dB)
Ajuste de Ganho [dB]	15 em passos de 1 dB
Ajuste de Equalização [dB]	15 em passos de 1 dB
Nível máximo de saída [dBμV]	TV: 115 IMD3=60dB (DIN45004B); SAT: 120 IMD3=35dB (EN60728-3)
Perdas de Retorno(IN e OUT) [dB]	≥ 12
Figura de ruído [dB]	TV: 7; SAT: 8
Saída de Teste (Atenuação) [dB]	-30
Alimentação Remota para ativos [VDC]	TV: 12 (100 mA máx.); SAT: 18 (800 mA máx.)

Gerais

Alimentação [VAC] / Consumo [W]	230, 50/60Hz; 3,5 (*)
Temp. Funcionamento [°C]	-20 ÷ +50
Peso [Kg]	0,64
Dimensões [mm]	180x135x52

(*) 22W com alimentação de ativos

Informação Logística

Código: 2902201	Designação: Central/Amplificador Linha TV + SAT, conf.	EAN13: 5604634107453	ETIM: EC000525
Emb. unitária: Cx Cartão	Qtd.: 1	Peso bruto [kg]: 0,72	Dimensões [mm]: 203x151x58
Emb. Conjunto: Cx Cartão	Qtd.: 20	Peso bruto [kg]: 14,8	Dimensões [mm]: 416x315x308